

**DAF**



**6X2 SUPER SPACE CAB XF**



# EURO 5

# XF

## Modelo

Tractocamión DAF XF 6x2  
Cabina Super Space Cab con suspensión neumática  
Deflector sobre cabina  
Extensiones laterales completas  
Faros delanteros LED con tecnología Lexan  
Luces Skylights  
Visera exterior translúcida en color verde  
Color de cabina blanco, rojo y azul

## Motor

PACCAR MX-13 Euro 5 430HP  
Torque de 1,696 Lb-pie de 900 a 1,125 RPM  
12.9 litros de desplazamiento  
Freno de escape VGT  
Freno de Motor

## Transmisión

ZF TraXon automatizada de 12 velocidades  
Relaciones de transmisión 12.92 – 0.77 (Sobre Marcha)  
Retardador en transmisión Intarder ZF

## Ejes y Suspensión

Eje delantero DAF de 17.6 KLb. (8 ton)  
Susp. delantera de muelles y amortiguadores  
Ejes traseros Meritor de 26.4 / 17 KLb (12/7.8 ton) SR1347  
Relación de eje trasero 3.31:1  
Susp. trasera neumática de 8 bolsas con capacidad de 43.6 KLb (19.8 ton)  
Elevación o descenso automático de eje no-motriz desde los 4 km/h

## Ruedas y Neumáticos

Ruedas de acero de 22.5x8.25 color plata  
Llantas delanteras Goodyear 295/80R22.5 modelo FMAXS2  
Llantas traseras Goodyear 295/80R22.5 modelo FMAXD2  
Llanta de refaccion Goodyear 295/80R22.5 modelo D200+

## Interiores

Radio con USB y 2 bocinas  
Aire acondicionado automático  
Tomacorrientes de 12V y 24V  
Asiento de conductor Comfort Air con suspensión de aire y descansabrazos  
Asiento de pasajero fijo  
Cama inferior, cortina en parabrisas y ventanas laterales

## Seguridad

Bolsa de aire en volante  
Pasador de seguridad DAF (Night Lock)  
Interruptor para desconexión de baterías  
Alarma de reversa  
Frenos de disco en todas las ruedas  
Frenos neumáticos de control electrónico (EBS)  
Sistema de control electrónico de estabilidad del vehículo  
Sistema de advertencia de desvío de carril  
Sistema de frenado de emergencia avanzado para mitigación de colisión  
Barra antiempotramiento delantero  
Sistema de Control Crucero Adaptativo  
Asistente de desempeño del conductor

## Tanques

Tanque de combustible izq. aluminio 605 litros con estribo  
Tanque de combustible der. aluminio 445 litros  
Tanque de urea de 90 litros debajo del guardafango izq.

## Chasis

Bastidor de acero de alta resistencia de 310 mm altura y 7.0 mm espesor con inserto total  
Escape horizontal con SCR lado derecho  
Caja de baterías detrás de cabina  
Rueda quinta JOST JSK37C altura 7.48 pulgadas  
Guardafangos completos de ejes traseros

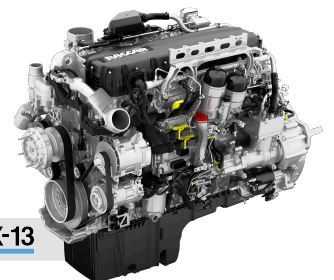

PACCAR MX-13

**DAF**

## MODELO DAF XF 6X2

<b>Peso tara</b>	19.9 KLb (9,055 kg)	<b>Ancho de cabina</b>	98 pulg. (2,490 mm)
<b>Longitud total</b>	287.8 pulg. (7,310 mm)	<b>Altura (piso a cabina)</b>	157.5 pulg (4,000 mm)
<b>Entre ejes</b>	145.6 pulg. (3,700 mm)		

# XF

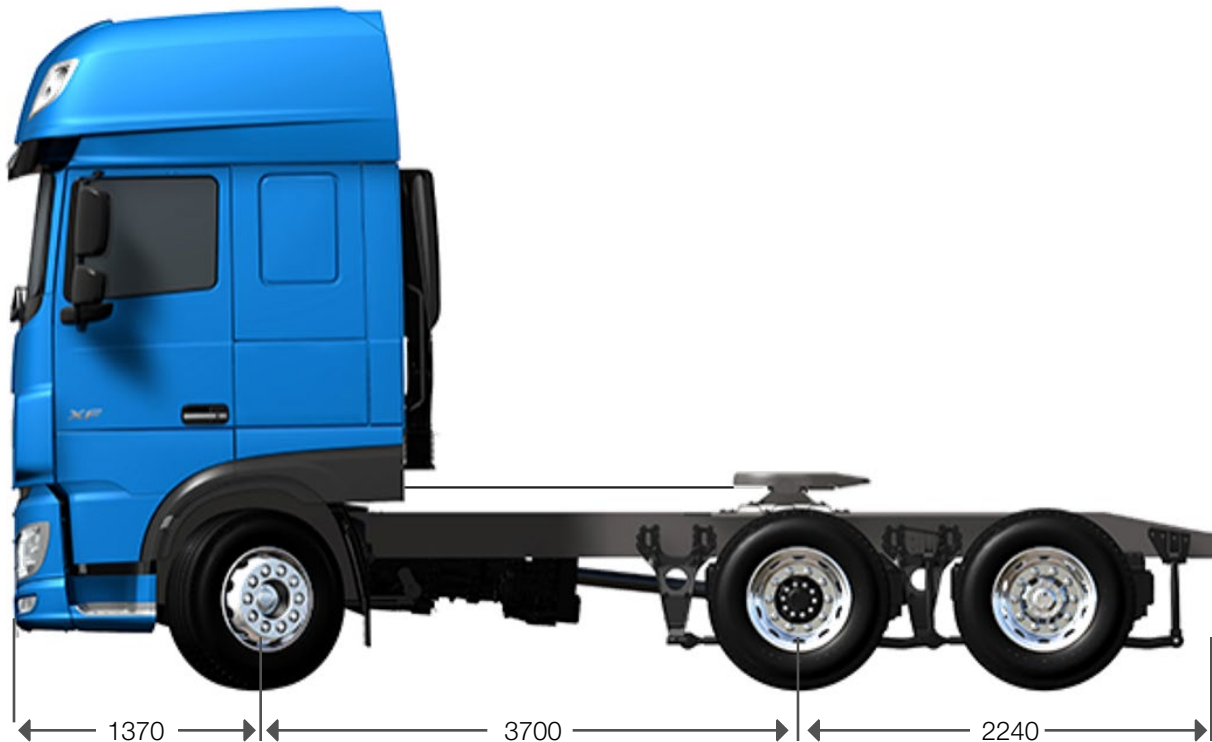
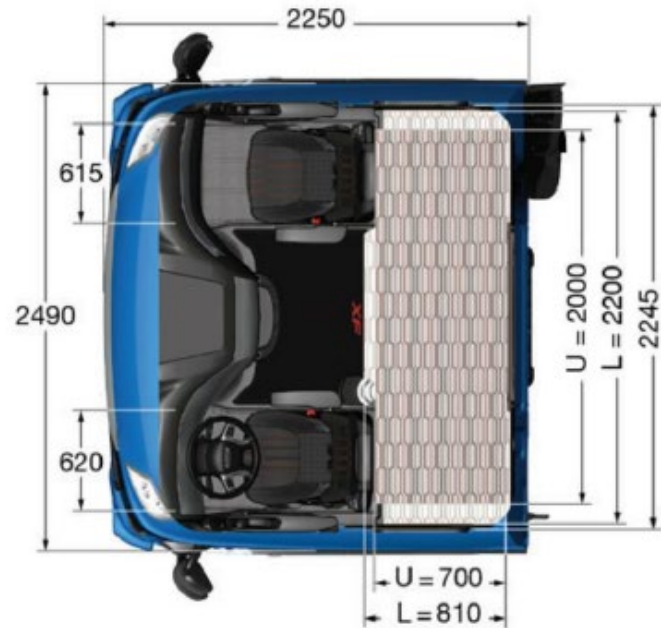
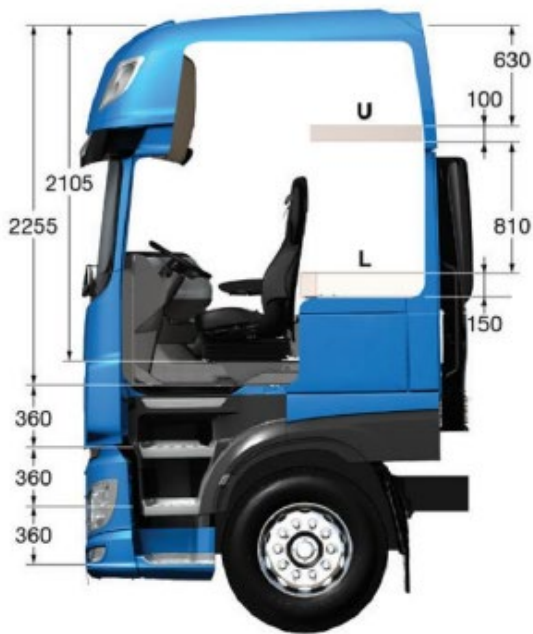

14-AGO-2024

Las dimensiones de los gráficos son aproximadas y aplican tolerancias según la configuración particular del vehículo. Opciones sujetas a cambios de acuerdo a la disponibilidad de nuestros proveedores. Nota: El color base de la cabina es Blanco. Imágenes con fines ilustrativos.

**DAF**