

DAF



DESEMPEÑO

CF



EURO 5

CF

Modelo

Camión DAF CF 6x4
Cabina Daycab con suspensión mecánica
Faros de halógeno con cubierta de Lexan
Faros neblineros
Ventanas laterales seccionadas en puertas
Espejo frontal de gran amplitud
Ventana trasera con doble vidrio aislante
Visera exterior translúcida en color verde
Color de cabina Blanco

Motor

PACCAR MX-11 Euro 5 410HP
Torque de 1,548 Lb-pie de 900 a 1,125 RPM
10.8 litros de desplazamiento
Freno de escape VGT
Freno de motor
Toma de fuerza trasera de motor (REPTO) Brida de 100mm

Transmisión

ZF TraXon automatizada de 12 velocidades
Relaciones de transmisión 12.92 – 0.77 (Sobremarcha)

Ejes y Suspensión

Eje delantero DAF de 19.8 KLb (9 ton)
Susp. delantera de muelles, amortiguadores y estabilizador
Ejes traseros DAF de 53.3 KLb (26 ton) HR1670T con reducción de cubo
Bloqueo diferencial e Inter-diferencial
Relación de eje trasero 4.12:1
Susp. trasera de muelles trapezoidales con capacidad de 26 ton.

Ruedas y Neumáticos

Ruedas de acero delanteras 22.5x11.75 color plata
Ruedas de acero traseras 22.5x9.00 color plata
Llantas delanteras Michelin 385/65R22.5 modelo XZY3
Llantas traseras Michelin 315/80R22.5 modelo X Works Z
Llanta de refacción Michelin 385/65R22.5 modelo XZY3

Interiores

Radio USB y 2 bocinas
Aire acondicionado automático
Elevadores eléctricos
Quemacocos con control manual
Tomacorrientes para accesorios de 12V y 24V
Preparación para interruptores de PTO en tablero
Asiento de conductor Comfort Air con suspensión de aire y descansabrazos
Asiento de pasajero fijo
Cinturones de seguridad en color rojo

Seguridad

Sistema de inmovilización del motor
Interruptor para desconexión de baterías
Alarma de reversa
Frenos delanteros de disco y traseros de tambor
Frenos neumáticos de control electrónico (EBS)
Sistema de control electrónico de estabilidad del vehículo
Asistente de desempeño del conductor
Dos luces ambar revolventes sobre cabina
Barra antiempotramiento delantera

Tanques

Tanque de Combustible Izq. Aluminio 340 litros
Tanque de Urea de 45 litros

Chasis

Bastidor de acero de alta resistencia de 310mm altura y 8.50mm espesor con inserto total
Escape vertical con SCR lado derecho
Caja de baterías lado izquierdo
Arneses para conexión de equipo aliado en chasis



MODELO DAF CF 6x4 MIXER

Peso tara	20.6KLb (9,325 kg)	Longitud total	298 pulg. (7,570 mm)
Peso bruto vehicular	77.2KLb (35,000 kg)	Entre ejes	179.1 pulg. (4,550 mm)
		Ancho de cabina	98 pulg. (2,490 mm)
		Altura (piso a cabina)	117.5 pulg. (2,985 mm)

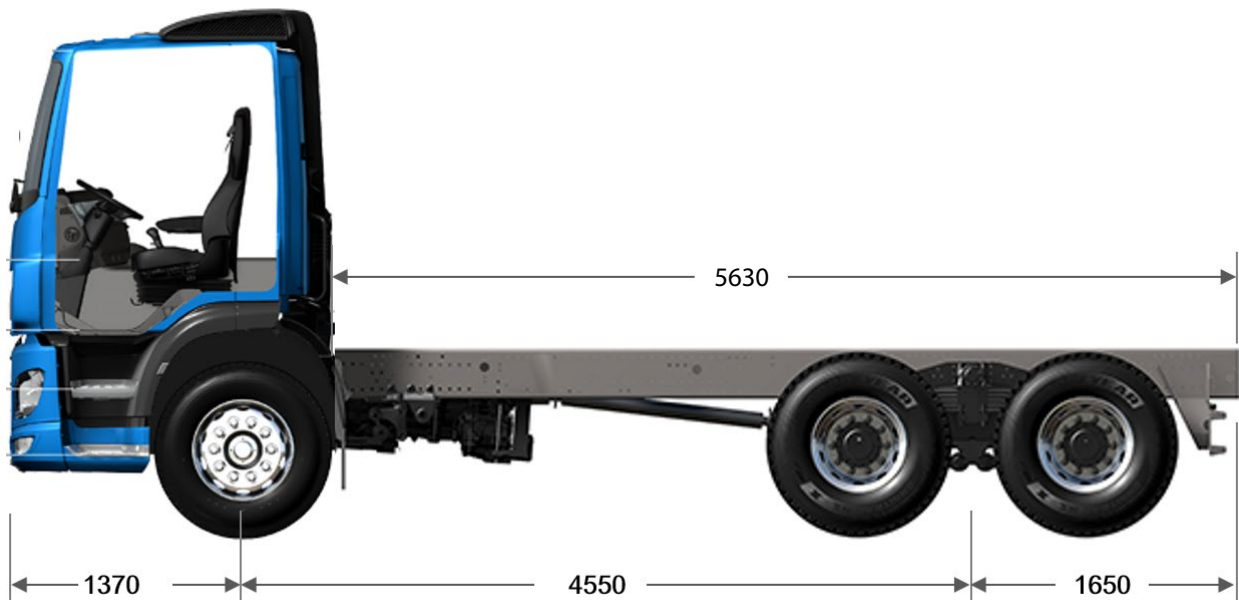

14-AGO-2024

Las dimensiones de los gráficos son aproximadas y aplican tolerancias según la configuración particular del vehículo. Opciones sujetas a cambios de acuerdo a la disponibilidad de nuestros proveedores. Nota: El color base de la cabina es Blanco. Imágenes con fines ilustrativos.

ZF TraXon automatizada de 12 velocidades

Relaciones de transmisión 12.92 – 0.77 (Sobremarcha)

Ejes y Suspensión